

LYSON 



2019/2020

PREMIUM
line

Twoje pszczoły są naszą pasją



LYSON

SPIS TREŚCI



Made in
Poland

AUTOMATYCZNA LINIA DO WIROWANIA MIODU PREMIUM 6

AUTOMATYCZNA ODSKLEPIARKA DO RAMEK	8
PNEUMATYCZNY WYRZUTNIK DO RAMEK	9
WYTŁACZARKA DO ODSKLEPIN 200KG/H	10
PODAJNIK RAMEK Z ELEKTRYCZNYM WÓZKIEM ZAŁADOWCZYM	11
PODGRZEWANE SITO PIONOWE Z POMPA	12
MIODARKA HORYZONTALNA	13
PODWÓJNY ODBIORNIK NA ODWIROWANE RAMKI	14
TRANSPORTER ROLKOWY DO KORPUSÓW	15

AUTOMATYCZNA LINIA DO WIROWANIA MIODU OPTIMA..... 16

MECHANICZNA ODSKLEPIARKA DO RAMEK	18
WYTŁACZARKA DO ODSKLEPIN 100KG/H	19
PODAJNIK RAMEK Z RĘCZNYM WÓZKIEM ZAŁADOWCZYM	20
PODGRZEWANE SITO Z POMPA DO MIODU	21
MIODARKA HORYZONTALNA	22
ODBIORNIK DO ODWIROWANYCH RAMEK	23

AUTOMATYCZNA LINIA DO ROZLEWANIA MIODU PREMIUM LINE..... 26

STÓŁ OBROTOWY PODAWCZY Z DOZOWNIKIEM	27
TRANSPORTER	27
PODAJNIK NAKRĘTEK.....	28
ZAKRĘCARKA	28
ETYKIECIARKA	29
STÓŁ OBROTOWY ODBIORCZY	29

AUTOMATYCZNA LINIA DO ROZLEWANIA MIODU CLASSIC LINE 30

ETYKIECIARKA DO AUTOMATYCZNEJ LINII DO ROZLEWANIA MIODU	31
ZBIORNIKI DO AUTOMATYCZNEJ LINII DO ROZLEWANIA MIODU	31

Zdjęcia w katalogu mają charakter poglądowy. Finalny wygląd produktu może ulec zmianie.
Mimo dołożenia wszelkich starań nie gwarantujemy, że publikowane dane techniczne nie zawierają uchybień lub błędów, które nie mogą jednak być podstawą do roszczeń.

LINIE DO WIROWANIA MIODU



AUTOMATYCZNA LINIA DO WIROWANIA Miodu PREMIUM

PREMIUM
line



A
Automatyczna odsklepiarka do ramek



A1
Pneumatyczny wyrzutnik do ramek

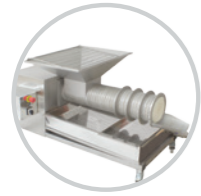

B
Wyłaczarka do odsklepin 200kg/h



C
Podajnik ramek z elektrycznym wózkiem załadowniczym



F

Podwójny odbiornik na odwirowane ramki



E

Miodarka horyzontalna



G

Transporter rolkowy do korpusów



D

Podgrzewane sito pionowe z pompą



W20967

Automatyczna linia do wirowania miodu PREMIUM

WIDOK Z GÓRY

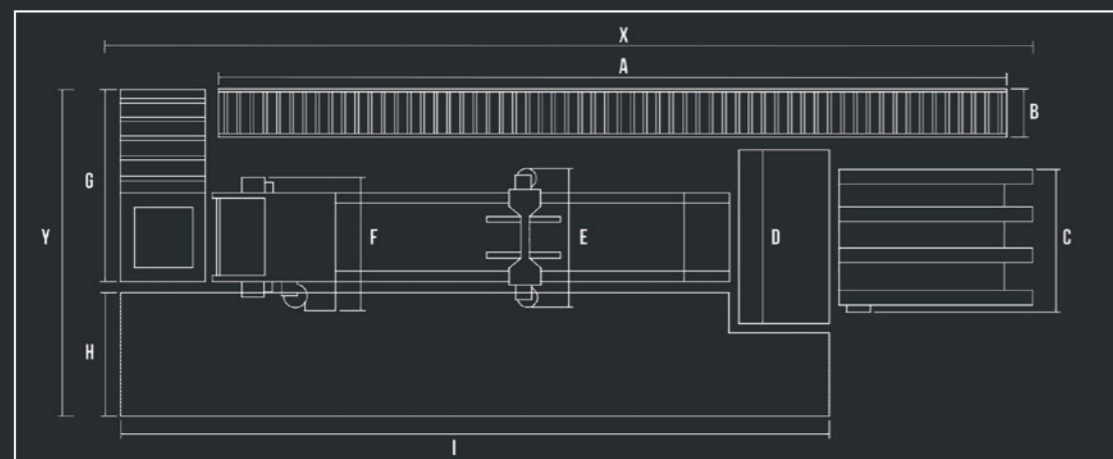

Wymiary:

A	6000 mm	E	1000 mm	I	6000 mm
B	600 mm	F	1050 mm	X	7000 mm
C	1350 mm	G	1550 mm	Y	2250 mm
D	1800 mm	H	1000 mm		

Podane wymiary mogą się różnić w zależności od typu ramki.

Parametry techniczne:

- Zasilanie - 400V/230V
- Moc całkowita - 9 kW
- Zasilanie pneumatyczne - 4 bary
- Linia wyposażona w szafę sterowniczą umożliwiającą podpięcie wszystkich elementów. Do podpięcia całej linii służy jedna wtyczka
- Zalecana wolna przestrzeń wokół linii powinna wynosić co najmniej 1 metr

A AUTOMATYCZNA ODSKLEPIARKA DO RAMEK



Podajnik łańcuchowy



Noże podgrzewane cieżą w obiegu zamkniętym

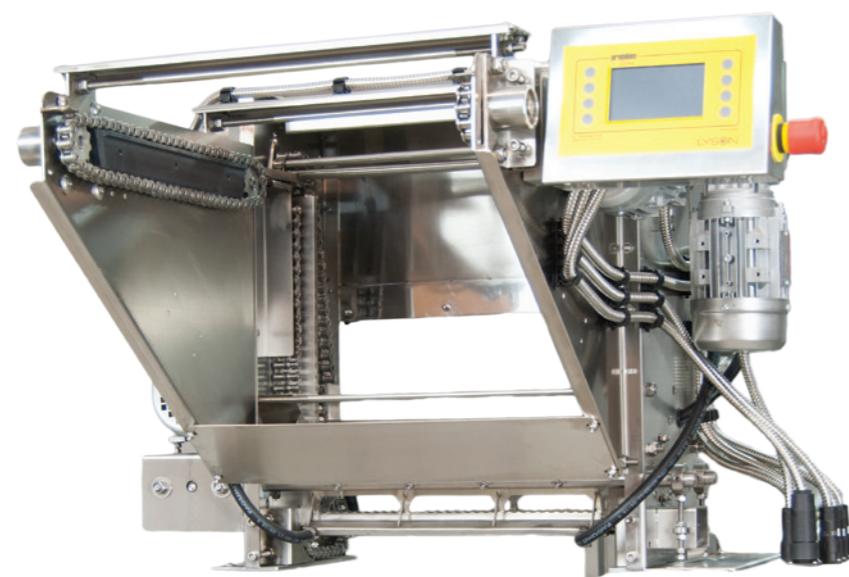

Zaawansowane sterowanie PC-03

A1 PNEUMATYCZNY WYRZUTNIK DO RAMEK



Uchwyt na ramki



Wysuwana tacka



Reduktor ciśnienia



Przycisk nożny sterowania siłownika

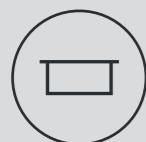

Wydajność odsklepiania:
5-8 ramek/min. w
zależności od typu ramki



Blade drive: 0.18 kW
Podajnik ramek: 2x0.12 kW
Podajnik łańcuchowy: 2x0.09 kW



Noże podgrzewane cieżą w obiegu zamkniętym



Maksymalna temperatura noży: 95°C



Ciśnienie robocze: 4 Bar



Podajnik łańcuchowy o pojemności 10 ramek



Regulacja prędkości wyrzutnika ramek

Sterowanie PC-03:

- intuicyjne menu,
- kolorowy wyświetlacz,
- możliwość regulacji prędkości obrotów silnika oraz kierunku odsklepiania,
- regulacja temperatury noży,
- przycisk awaryjny zatrzymujący pracę urządzenia

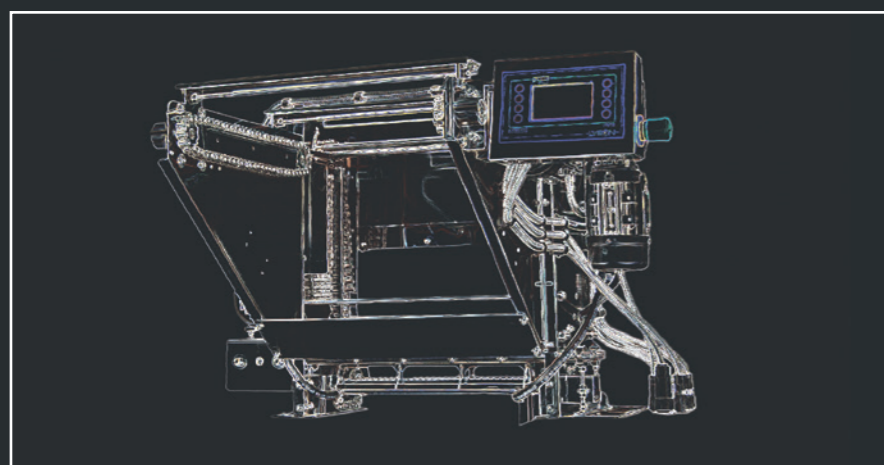

Wymiary:

- A 1700 mm
- B 1200 mm
- C 600 mm

Podane wymiary mogą się różnić w zależności od typu ramki.

B WYTŁACZARKA DO ODSKLEPIN 200KG/H

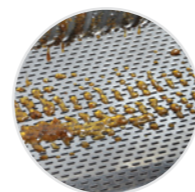

Perforowany cylinder



Zawór kulowy 2"



Możliwość regulacji kierunku i prędkości obrotów



Wydajność wytłaczania: 200 kg/h



Moc silnika: 2,2 kW



Kółka z blokadą ułatwiające transport



Regulowana prędkość obrotów silnika - maks 5 obr/min



Prowadzenie: przód-tył



Pojemność toru: 80 ramek



Moc silnika: 2x0,22 kW

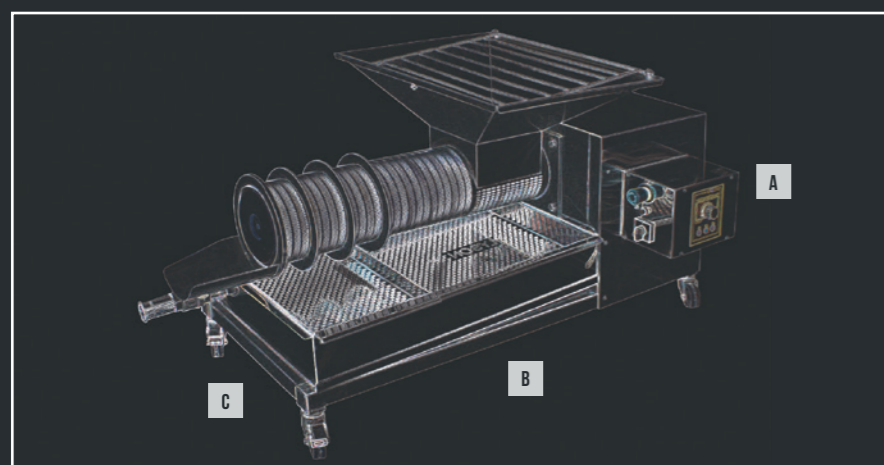

Wymiary:

- A 920 mm
- B 1350 mm
- C 750 mm

Podane wymiary mogą się różnić w zależności od typu ramki.

C PODAJNIK RAMEK Z ELEKTRYCZNYM WÓZKIEM ZAŁADOWCZYM



Napęd elektryczny

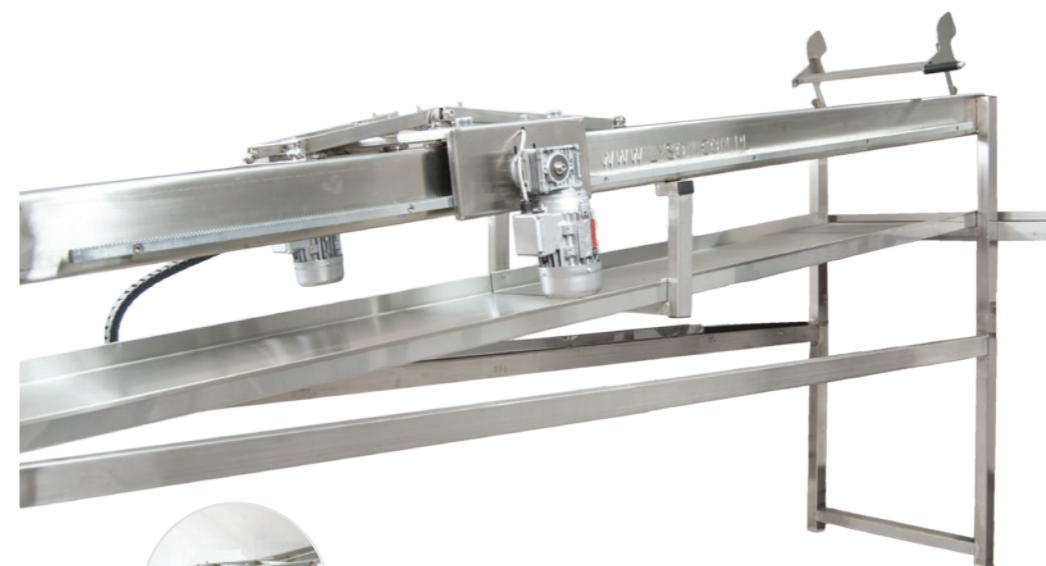

Mechanizm oparty na przekładni zębatej



Dzwignia blokująca kosz miodarki



Wydajność wytłaczania: 200 kg/h



Moc silnika: 2,2 kW



Kółka z blokadą ułatwiające transport



Regulowana prędkość obrotów silnika - maks 5 obr/min



Prowadzenie: przód-tył



Pojemność toru: 80 ramek



Moc silnika: 2x0,22 kW

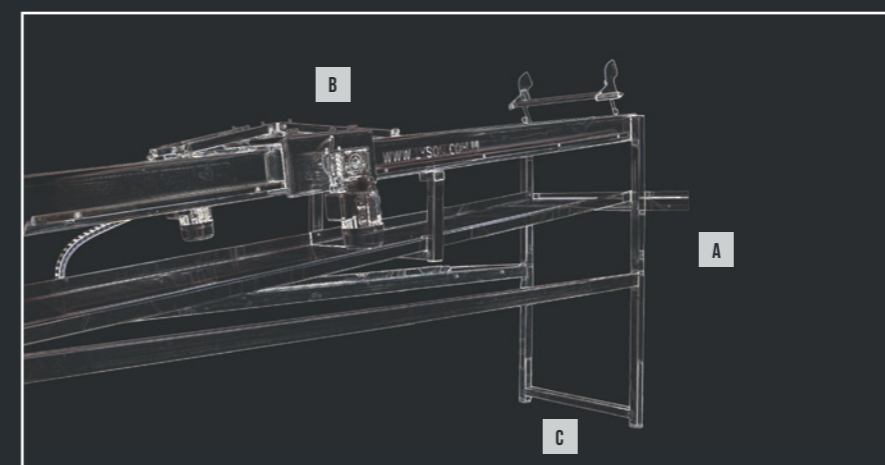

Wymiary:

- A 1800 mm
- B 3500 mm
- C 800 mm

Podane wymiary mogą się różnić w zależności od typu ramki.

D PODGRZEWANE SITO PIONOWE Z POMPA



Sito filtrujące wykonane ze stali nierdzewnej



Pompa połączona z sitem (wąż w zestawie)



Sito podgrzewane elektrycznie



Czujnik poziomu miodu

E MIODARKA HORYZONTALNA



4-sekcyjny kosz na ramki



Szybkozłączki do podłączenia węża, ułatwiającego czyszczenie miodarki



Pneumatyczne otwieranie/zamykanie bębna miodarki



Sito wyposażone w czujnik poziomu miodu



Pojemność sita: ~120 l



Wydajność pompy: 1500 l/h



Moc pompy: 1,5 kW

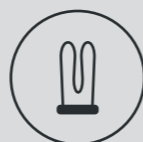

Moc grzewcza: 0,52 kW



Pojemność miodarki: 80 ramek



Moc silnika: 1,5 kW



Wydajność miodarki: do 800 kg/h



Obroty kosza: maks 280 obr/min

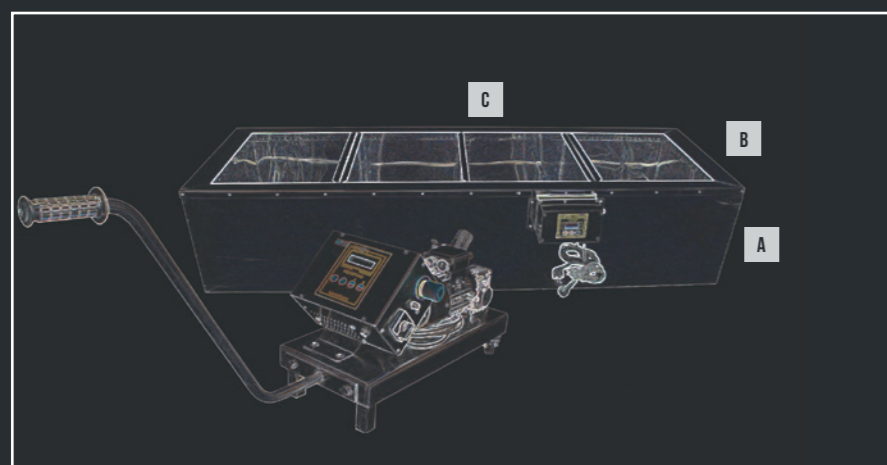

Regulator temperatury sita:

- zakres temperatury 30-55°C
- maksymalny czas pracy regulatora to 96h w cyklu ciągłym

Wymiary:

- A 350 mm
- B 1500 mm
- C 600 mm

Podane wymiary mogą się różnić w zależności od typu ramki.



Sterowanie HE-03:

- intuicyjny interfejs
- 4,3" kolorowy wyświetlacz
- 7 programów automatycznych
- 2 programy manualne
- przebieg wirowania wyświetlany na wyświetlaczu
- sterowanie otwarciem/zamknięciem kłapy

Wymiary:

- A 2500 mm
- B 1200 mm
- C 1800 mm

Podane wymiary mogą się różnić w zależności od typu ramki.

F PODWÓJNY ODBIORNIK NA ODWIROWANE RAMKI



Sterownik
miodarki HE-03



Układ jezdny,
regulujący położenie
odbiornika



2 sekcje na
odwirowane
ramki

G TRANSPORTER ROLKOWY DO KORPUSÓW



Haczyki ułatwiające
składanie
transportera



Rolki ułatwiające
sprawny transport
korpusów



Łatwa regulacja
położenia względem
bębna miodarki

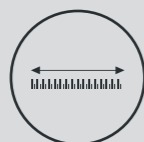

Długość:
1500 mm

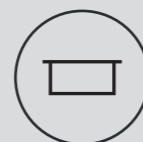

Pojemność:
do 80 ramek
w zależności od typu

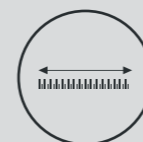

Długość całkowita:
6000 mm

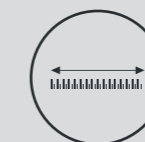

Długość jednego
modułu: 2000 mm



Modułowa budowa,
łatwe składanie

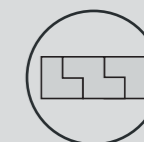

3 sztuki (moduły)
w zestawie

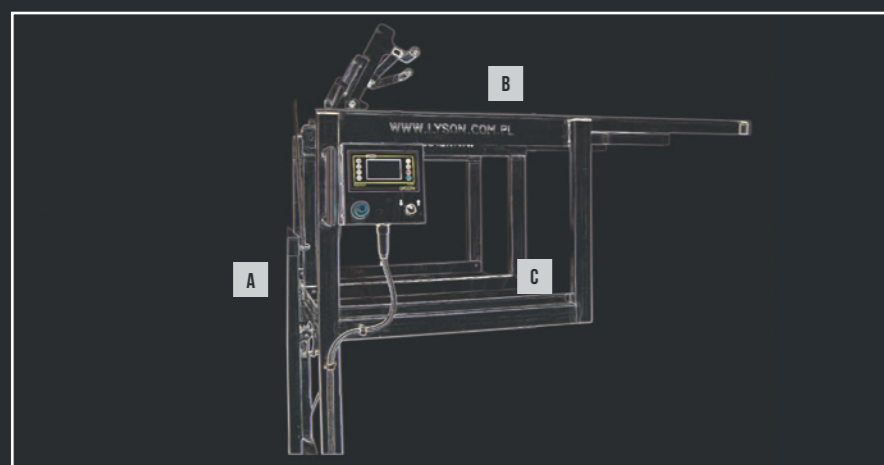

Wymiary:

- A 1200 mm
- B 1500 mm
- C 1300 mm

Podane wymiary
mogą się różnić
w zależności od
typu ramki.



Wymiary:

- A 1100 mm
- B 2000 mm
- C 650 mm

Podane wymiary
mogą się różnić
w zależności od
typu ramki.

AUTOMATYCZNA LINIA DO WIROWANIA MIODU OPTIMA

OPTIMA
line



A
Mechaniczna odsklepiarka do ramek



B
Wyłaczarka do odsklepin 100kg/h

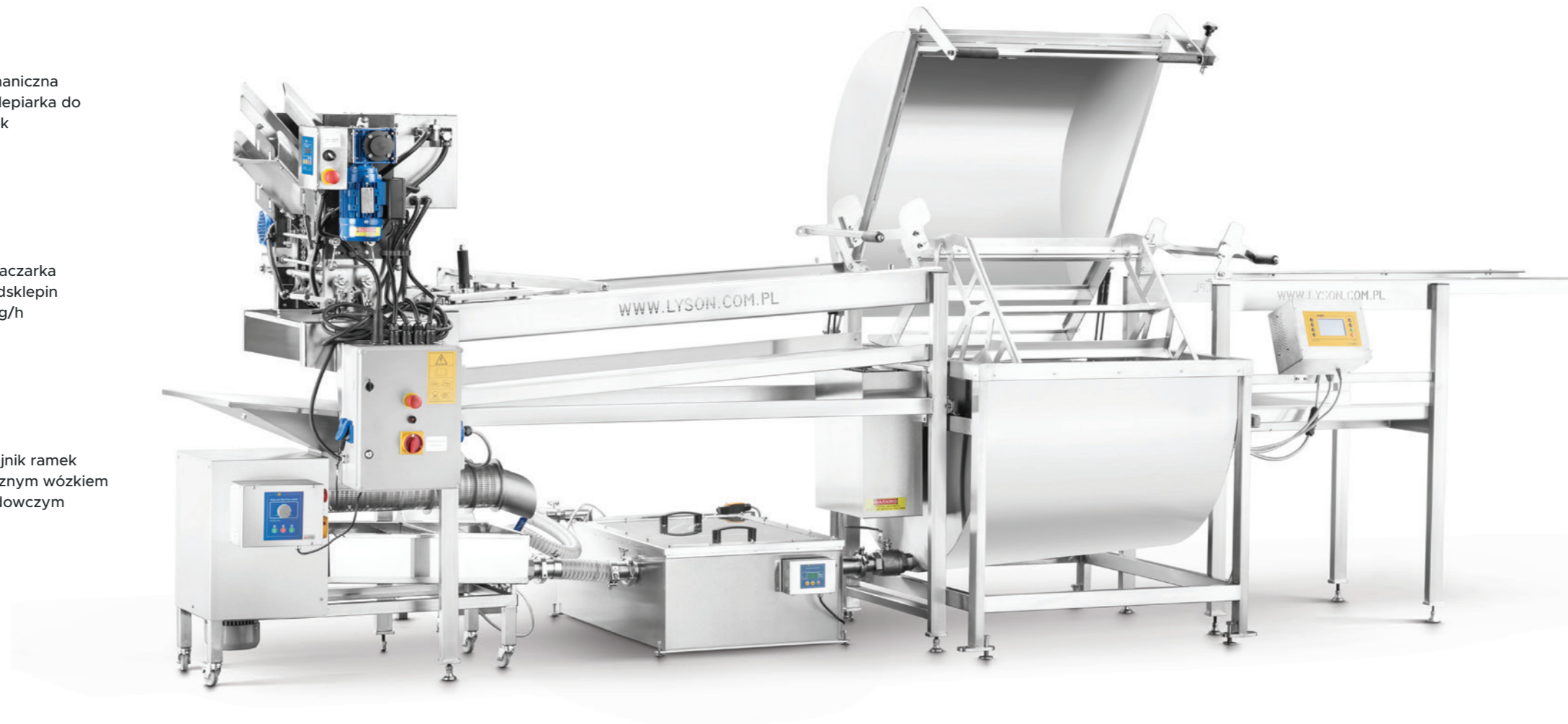

C
Podajnik ramek z ręcznym wózkiem załadowniczym



D
Podgrzewane sito z pompą do miodu



E
Miodarka horizontalna 400 kg/h



F
Odbiornik do odwirowanych ramek

W20959_FULL

Automatyczna linia do wirowania miodu OPTIMA

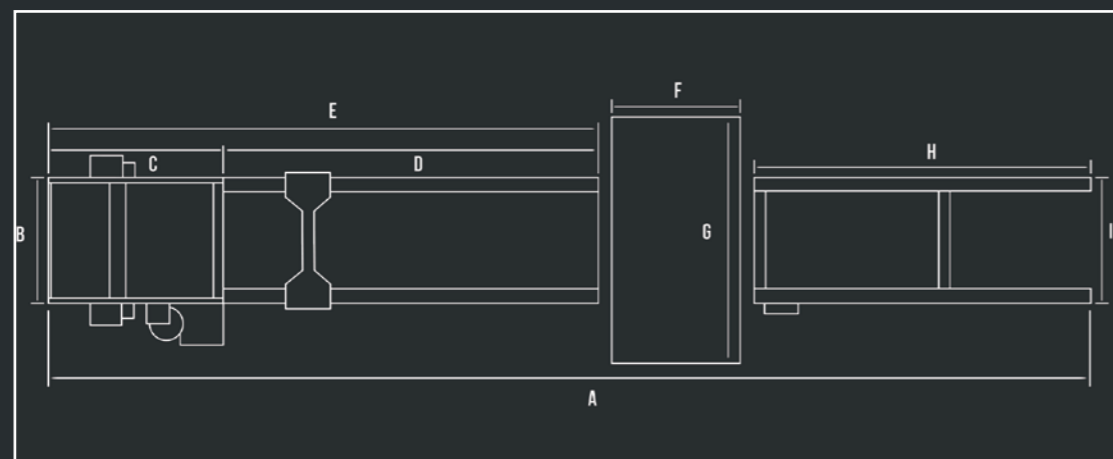
WIDOK Z GÓRY

Wymiary:

A 5000 mm	E 2500 mm	I 650 mm
B 600 mm	F 900 mm	
C 450 mm	G 1300 mm	
D 2050 mm	H 1500 mm	

Podane wymiary mogą się różnić w zależności od typu ramki.

Parametry techniczne:

- Zasilanie 230V
- Moc całkowita - 4 kW
- Do podpięcia całej linii służy jedna 5-pinowa wtyczka
- Zalecana wolna przestrzeń wokół linii powinna wynosić co najmniej 1 metr

A MECHANICZNA ODSKLEPIARKA DO RAMEK



Noże podgrzewane cieżą w obiegu zamkniętym



Sterowanie PC-02

B WYTŁACZARKA DO ODSKLEPIN 100KG/H

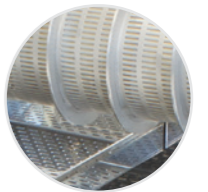

Performowany cylinder



Możliwość regulacji kierunku i prędkości obrotów



Zawór kulowy 2"

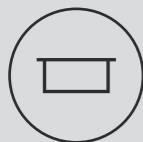

Wydajność odsklepiania:
5-8 ramek/min



Napęd noży:
0,18 kW

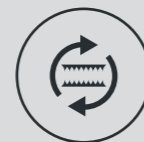

Noże podgrzewane cieżą w obiegu zamkniętym



Napęd przesuwania ramek: 0,12 kW



Wydajność wytłaczania:
100 kg/h



Moc silnika:
0,55 kW



Kółka z blokadą ułatwiające transport



Regulowana prędkość obrotów silnika - maks 9 obr/min

Sterowanie PC-02:

- wyświetlacz LCD
- regulacja temperatury noży
- przycisk awaryjny zatrzymujący pracę urządzenia

Wymiary:

- A** 820 mm
- B** 720 mm
- C** 1150 mm

Podane wymiary mogą się różnić w zależności od typu ramki.

C PODAJNIK RAMEK Z RĘCZNYM WÓZKIEM ZAŁADOWCZYM



Ręczny wózek załadowczy



Blokada bębna miodarki



Prowadzenie: przód-tył



Napęd ręczny

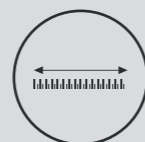

Długość: 2500 mm

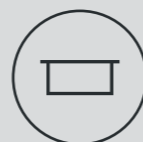

Pojemność: do 40 ramek w zależności od typu

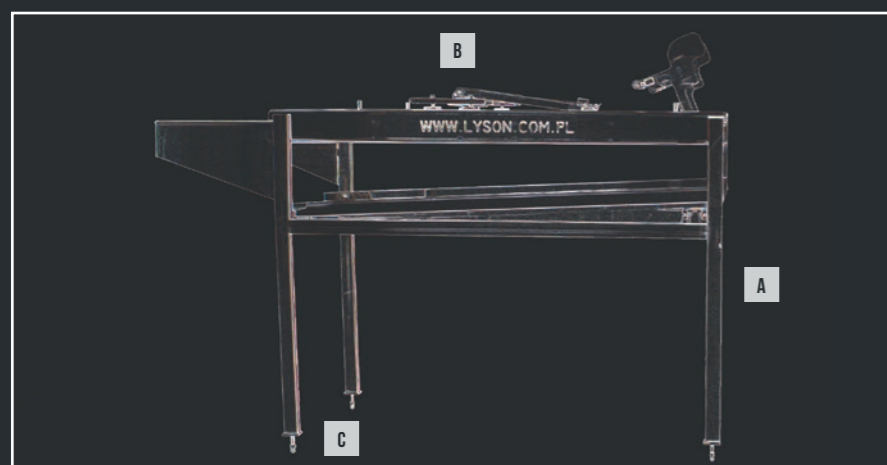

Wymiary:

- A 1400 mm
- B 730 mm
- C 2500 mm

Podane wymiary mogą się różnić w zależności od typu ramki.

D PODGRZEWANE SITO Z POMPĄ DO MIODU

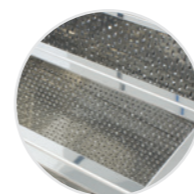

Sito filtrujące wykonane ze stali nierdzewnej



Pompa połączona z sitem (wąż w zestawie)

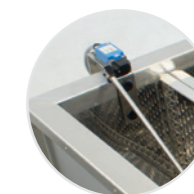

Pływakowy czujnik poziomu miodu



Sito podgrzewane



Pojemność sita ~120 l



Wydajność pompy: 900 l/h



Moc pompy: 0,37 kW

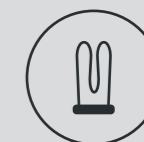

Moc grzewcza: 0,48 kW

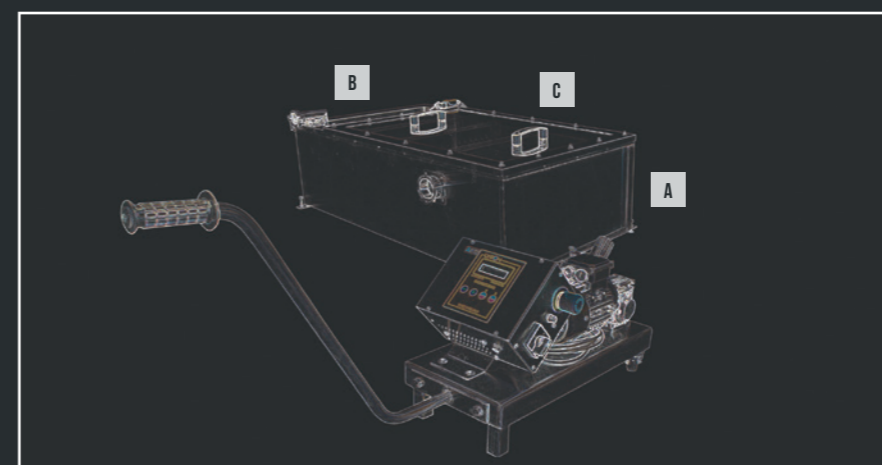

Wymiary:

- A 350 mm
- B 600 mm
- C 1000 mm

Podane wymiary mogą się różnić w zależności od typu ramki.

E MIODARKA HORYZONTALNA



Kosz miodarki 2-sekcyjny



Zawór kulowy 2"

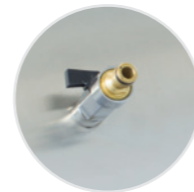

Szybkozłączki do podłączenia węża, ułatwiającego czyszczenie miodarki

F ODBIORNIK DO ODWIROWANYCH RAMEK



Blokada bębna miodarki



Sterowanie miodarki HE-03



Pojedynczy wieszak na odwirowane ramki



Wydajność miodarki: 400 kg/h

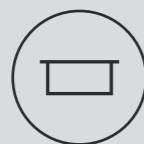

Pojemność miodarki: 40 ramek (2 sekcje)



Moc silnika: 0,75 kW

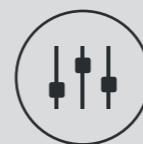

Zaawansowane sterowanie automatyczne HE-03

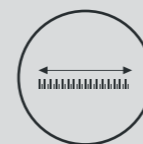

Długość: 1550 mm



Pojemność: do 40 ramek

Sterowanie HE-03:

- intuicyjny interfejs
- 4,3" kolorowy wyświetlacz
- 7 programów automatycznych
- 2 programy manualne
- przebieg wirowania wyświetlany na wyświetlaczu

Wymiary:

- A** 2000 mm
- B** 1200 mm
- C** 1300 mm

Podane wymiary mogą się różnić w zależności od typu ramki.

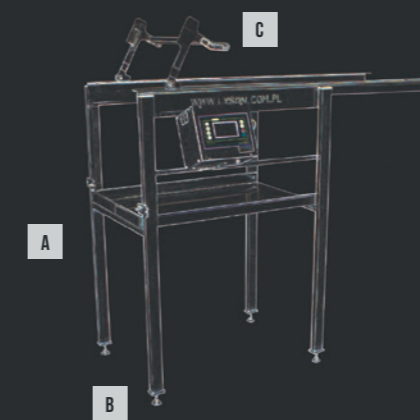

Wymiary:

- A** 1300 mm
- B** 700 mm
- C** 1550 mm

Podane wymiary mogą się różnić w zależności od typu ramki.

LINIE DO ROZLEWANIA MIODU



AUTOMATYCZNA LINIA DO ROZLEWANIA MIODU PREMIUM LINE

PREMIUM
line



W204004P Automatyka Linia do rozlewania miodu
PREMIUM LINE

Cała linia jest obsługiwana z jednego panelu dotykowego z możliwością dostosowania pozycji. Sterownik kontroluje wszystkie ważne parametry. Wydajność względna rozlewu - 400kg/h.

A 5000 mm **B** 2500 mm **C** 2300 mm

Parametry zasilania:

- Zasilanie elektryczne: 400 VAC (3L + N + PE) sieć typu TN-S
- Zabezpieczenie nadprądowe C16/3
- Gniazdo 5 Pin 16A EAN: 5907711100270
- Dopuszczalny spadek napięcia 4%
- Wymagany kompresor:
Wydajność efektywna na poziomie 0,07m³/min
Maksymalne ciśnienie 10 bar
Pojemność zbiornika minimum 100 l

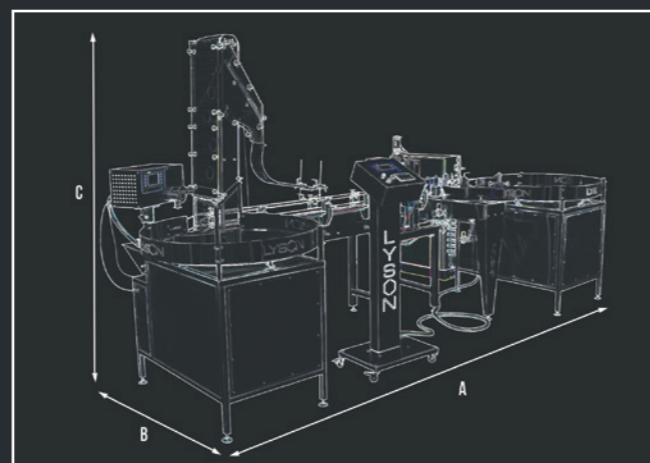

A STÓŁ OBROTOWY PODAWCZY Z DOZOWNIKIEM

Po wykryciu słoika przez czujnik ultradźwiękowy (z systemem TeachIn), stół zatrzymuje się i uruchamia dozowanie. Stół nie wznowi pracy gdy dozownik nie zakończy dozowania. Ilość dozowanego miodu ustawia się bezpośrednio na dozowniku. Prędkość obrotowa stołu jest regulowana za pomocą panelu operacyjnego.

Parametry techniczne:

- Moc stołu obrotowego: 180 W,
- Regulowana prędkość obrotowa - maks 140 rpm,
- Średnica stołu Ø900 mm,
- Moc dozownika: 180 W,
- Regulowana prędkość dozowania



B TRANSPORTER

Element łączący wszystkie urządzenia w jedną całość. Regulacja prędkości transportu słoików z panelu operacyjnego.

Parametry techniczne:

- Moc transporter: 370 W,
- Regulowana prędkość liniowa
- Długość: 3000 mm



C PODAJNIK NAKRĘTEK

Regulowany kąt pochylenia umożliwia wyłapanie zakrętek w odpowiedniej pozycji. W zasobniku musi znajdować się jeden typ nakrętki. Nakrętki muszą być metalowe. Czujnik indukcyjny umieszczony w rękawie podajnika, zatrzymuje pracę gdy rękaw jest przepełniony. Szybkość podawania nakrętek jest regulowana z panelu operacyjnego.

Parametry techniczne:

- Moc podajnika nakrętek: 220 W,
- Regulowana prędkość liniowa



D ZAKRĘCARKA

Czujnik ultradźwiękowy wykrywa stoik, który jest utrzymywany w stałej pozycji za pomocą siłownika równoległego. Następnie czujnik indukcyjny głowicy podającej nakrętkę sprawdza czy nakrętka znajduje się na prawidłowej pozycji - jeżeli nie, pojawi się komunikat odnośnie błędnego ustawienia nakrętki (umożliwia to wychwycenie nakrętek, które są uszkodzone). Nakrętka znajdująca się na prawidłowej pozycji zostaje transportowana za pomocą siłownika pneumatycznego pod głowicę zakręcającą. Głowica oparta na dwóch serwonapędach dojeżdża do automatycznie obliczanej pozycji skąd pobiera nakrętkę. Następnie głowica kontroluje poprawny chwyt nakrętki. Podajnik nakrętek wraca do pozycji zerowej, a zakręcarka przechodzi w tryb sterowania momentem obrotowym. Z panelu operacyjnego ustawiamy moment zakręcania nakrętki oraz szybkość obrotową głowicy. Siła dokręcenia nakrętki jest kontrolowana za pomocą serwonapędu.

Jeśli zmierzona siła zakręcenia odpowiada sile ustawionej przez użytkownika, nakrętka jest zwalniana, głowica wraca do pozycji bazowej.

Po zakończonym cyklu zakręcania, stoik jest uwalniany od zacisku, a następny stoik wywołuje kolejną sekwencję zakręcania.

Parametry techniczne:

- Moc zakręcarki: serwonapęd 2x 750 W

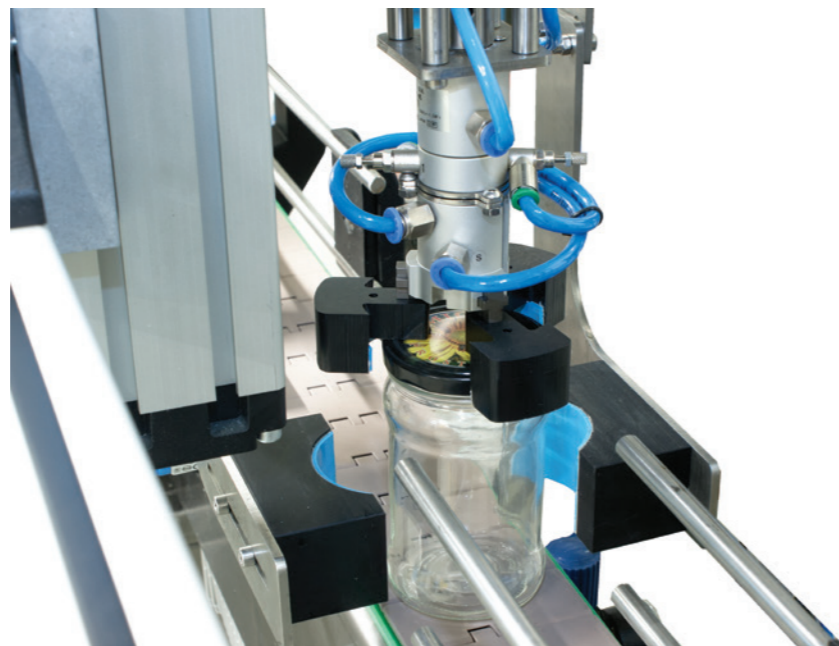

C ETYKIECIARKA

Automatyczna etykietarka obsługuje samoprzylepne etykiety o wysokości od 25-120 mm i długości do 240 mm. Orientacja nawoju etykiety przedstawiona w załączniku. Czujnik etykiety działa na zasadzie przepuszczenia światła i wykrywa przerwy między etykietami. Drugi czujnik indukcyjny wykrywa stoik z zakręconą nakrętką. Gdy wszystkie czujniki spełnią warunki, etykietarka uruchomi siłownik dociskowy, a rolka wykona obrót stoika naklejając etykietę. Opóźnienie czujników, siłowników oraz szybkość etykietowanie i bazowania są konfigurowane z panelu operacyjnego.

Parametry techniczne:

- Napęd etykietarki: silnik krokowy 24 VDC, 2Nm, 4Amp



D STÓŁ OBROTOWY ODBIORCZY

Magazynuje stoiki, które zostały przetransportowane przez całą linię technologiczną.

Parametry techniczne:

- Moc stołu odbiorczego;
- Regulowana prędkość obrotowa - maks 140 rpm
- Średnica stołu Ø900 mm



AUTOMATYCZNA LINIA DO ROZLEWANIA MIODU CLASSIC LINE

CLASSIC line

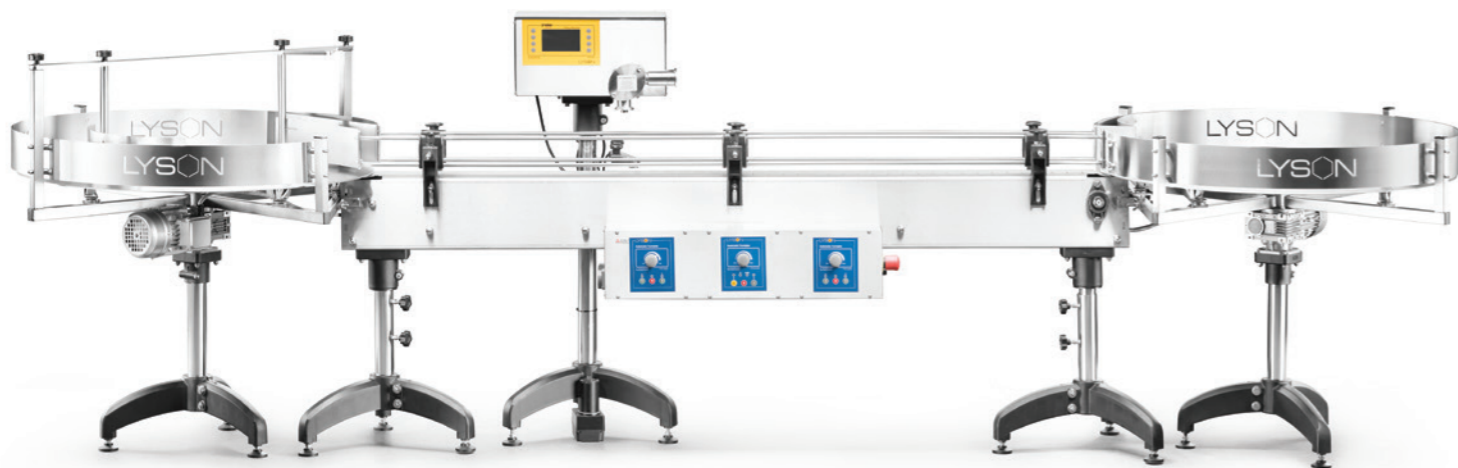

W204004 Automatyczna Linia do rozlewania miodu CLASSIC LINE

Urządzenie zostało tak zaprojektowane, aby jedna osoba mogła szybko i sprawnie obsłużyć proces napełniania słoików miodem. Pas transportowy automatycznie przesuwają i zatrzymuje puste słoiki pod dozownikiem. Linia obsługuje słoiki o pojemności od 250 g do 1250 g.

Wymiary:

A	820 mm	B	2000 mm	C	3800 mm
D	1300 mm	E	900 mm		

Parametry urządzenia:

- Długość całkowita 3,8 m
- Każdy element posiada osobne sterowanie
- Moc stołów: 120W/szt, moc dozownika 270W
- Cała linia jest zamontowana na stojaku wyposażonym w kółka dla łatwego transportowania

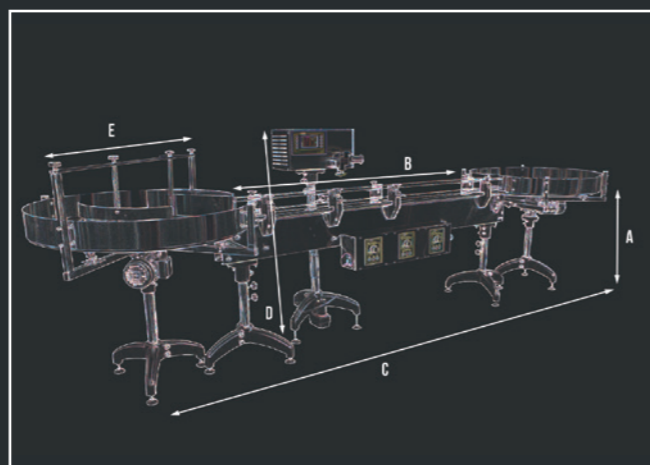

ETYKIECIARKA DO AUTOMATYCZNEJ LINII DO ROZLEWANIA MIODU



Maksymalna wysokość etykiet: 120 mm

Średnice roli z etykietami:
wewnętrzna: 40-76 mm
zewnętrzna: 240 mm

W4086 Etykieciarka do automatycznej linii do rozlewania miodu



Zasilanie: 230V



ciśnienie robocze: 2-4 Bar



ZBIORNIKI DO AUTOMATYCZNEJ LINII DO ROZLEWANIA MIODU



Pojemność: 300 l

Dwukomorowy, podgrzewany zbiornik

W7051 Zbiornik dwukomorowy 300 l, podgrzewany, do linii do rozlewania, ze stojakiem



Moc grzałek: 750W



Elektroniczny czujnik poziomu miodu



Pojemność: 100 l

Podgrzewany zbiornik

W7052 Zbiornik 100 l, podgrzewany, do linii do rozlewania, ze stojakiem



Moc grzałek: 440W



Elektroniczny czujnik poziomu miodu



MAŁOPOLSKIE

Wojewódzki Związek Pszczelarzy w Krakowie ul. Plac Szczepański 8 31-011 Kraków 12 422-79-49 biuro@wzp-krakow.pl
Pogórski Związek Pszczelarzy w Tarnowie ul. Kochanowskiego 23, 33-100 Tarnów 14 629-60-31 pgzp.tarnow@gmail.com
F.P.H.U. KIKA Kamila Ciepał ul. 20 Straconych 31, 32-340 Wolbrom 604-473-024, 698-548-663 fphukika@interia.pl
PHU EKO-PSZCZÓŁKA Grażyna Chwałek ul. Jagiellońska 39b, 33-200 Dąbrowa Tarnowska 692-818-731 echwalek@interia.pl
Miód & Lawenda ul. Partyzantów 50A, 32-650 Kęty 737-451-018 miodilawenda@gmail.com
Ania FHU Przemysław Stempak "Pszczółka" ul. Krakowska 65, 33-100 Tarnów 500-603-777 biuro.stempak@interia.pl
Karpacki Związek Pszczelarzy w Nowym Sączu ul. Jana Długosza 70, 33-300 Nowy Sącz 18 442-29-53 biuro@kzp.nsacz.pl

ŚLĄSKIE

Śląski Związek Pszczelarzy w Katowicach ul. Warszawska 6, 40-006 Katowice 32 206-86-54 wzpkatowice@wp.pl
Flora i Fauna ul. Słowackiego 2A, 43-410 Zebrzydowice 512-380-755, 512-380-799 kolmes@wp.pl www.floraifauna.pl
Agro Oaza ul. Łąkowa 26, 47-400 Racibórz 698-051-487 rafal@agrooaza.pl
FHU JARNOT Edmund Jarnot ul. Osada 21, 41-403 Chełm Śląski 606-425-068, 662-533-977 sklep@jarnot.pl
Agromarket zaopatrzenie dla rolnika i ogrodnika ul. Kościelna 14, 47-400 Racibórz 600-416-731 ludwik.galli@agromarket-galli.pl

DOLNOŚLĄSKIE

Sklep na Wodnej Roman Koremba ul. Matejki 1, 57-300 Kłodzko 533-248-023, 74 867-24-39 biuro@sklepnawodnej.pl
Regionalny Związek Pszczelarzy w Jeleniej Górze ul. Wojska Polskiego 25, 58-500 Jelenia Góra 757-522-724 joktan@o2.pl
Związek Pszczelarzy Ziemi Legnickiej ul. Okrzei 12, 59-220 Legnica 668-593-546 zpzl@op.pl
Sklep Ogrodniczy Czesław Odyjas al. Wojska Polskiego (plac targowy), 59-600 Lwówek Śląski 600346475 sklep@ogrodniczylwówek.pl

MAZOWIECKIE

Regionalny Związek Pszczelarzy w Płocku ul. Kochanowskiego 5/19, 09-402 Płock 24 268-78-12 rzp.plock@wp.pl
Regionalny Związek Pszczelarzy Ziemi Radomskiej ul. Żeromskiego 53/386A, 26-600 Radom 48 362-07-10 pszczolaradom@wp.pl
RAFMET s. c. K. i R. Petrykowsy ul. Mazowiecka 12, 06-400 Ciechanów 515-118-380, 500-272-950 sklep@rafmet.net www.rafmet.net
GS MYSZYNIC ul. Kolejowa 63, 07-430 Myszyniec 029 772-10-55 gsmyszyniec@o2.pl

ZACHODNIOPOMORSKIE

Regionalny Związek Pszczelarski w Koszalinie ul. Marszałka Józefa Piłsudskiego 11/15 pokój 132, 75-501 Koszalin 94 342-67-70 rzp.koszalin@interia.pl
Firma Usługowo Handlowa EKOMARS II ul. 5 marca 8b/2, 72-410 Wysoka Kamieńska 693-743-819, 607-204-250 ekomars@wp.pl

PODKARPACKIE

Wojewódzki Związek Pszczelarzy w Rzeszowie ul. 8 Marca 3, 35-065 Rzeszów 17 853-40-59 poczta@wzp.rzeszow.pl

ŚWIĘTOKRZYSKIE

Świętokrzyski Związek Pszczelarzy ul. Zagórska 2, 25-338 Kielce 41 344-49-98 szpkielce@vp.pl
Polskie Hurtownie Pszczelarskie Robert Zieja ul. Kielecka 79, 25-900 Cezdyna 509-473-882, 507-311-924 biuro@polhp.pl

OPOLSKIE

Wojewódzki Związek Pszczelarzy w Opolu Sklep Pszczelarski OPOLSKA BARĆ ul. Katowicka 39, 45-061 Opole 77 442-56-80 op.barc_wzp@wp.pl
Przedsiębiorstwo Wielobranżowe PSZCZÓŁKA Henryk Nosewicz ul. Gorzowska 14, 46-200 Kluczbork, Ligota Górna 500-103-008, 509-669-071 vtq@poczta.onet.pl

ŁÓDZKIE

Wojewódzki Związek Pszczelarzy w Łodzi ul. Narutowicza 59, 90-130 Łódź 42 678-92-74 biuro@wzp-lodz.nazwa.pl
"PLON" Zaopatrzenie Ogrodniczo-Pszczelarskie Agnieszka Jończyk ul. Wolborska 30, 97-300 Piotrków Trybunalski 44 646-45-93, 515-902-909 biuro@e-plon.pl www.e-plon.pl
Pszczelarstwo Kamil Kołodziejczyk ul. Rzgowska 101, 93-153 Łódź 500-050-499 kamil_kolodziejczyk91@wp.pl

PODLASKIE

Podlaski Związek Pszczelarzy w Białymstoku ul. Wiewiórcza 68, 15-532 Białystok 85 732-79-73 pzpbialystok@gmail.com
Regionalny Związek Pszczelarski w Łomży ul. Porucznika Łagody 5/8, 18-401 Łomża
APIS Janusz RYBNIK ul. Brukowa 7/2, 15-889 Białystok 85 674-86-86 apis@g.pl
OGRÓD ZAJKO ul. Gen. Kazimierza Pułaskiego 84, 16-400 Suwałki 87 567-45-54 phu.zajko@op.pl

WARMIŃSKO-MAZURSKIE

"Olecko Stowarzyszenie Pszczelarzy PSZCZÓŁKA" ul. Żeromskiego 15, 19-400 Olecko 507-935-588 ospszczolka@op.pl

POMORSKIE

Zakład Handlowo-Produkcyjny "MAJA" ul. Poznańska 9/1, 76-200 Słupsk 59 842-37-71 majadanuta@onet.pl

KUJAWSKO-POMORSKIE

RZP Ziemi Kujawsko-Dobrzyńskiej ul. Mazowiecka 5, 87-800 Włocławek 54 232-24-47 monikastepieniot66@o2.pl
--

LUBELSKIE

PH Barć Włodzimierz Cyc 23-425 Biszczka 358 tel. 84 685-60-77, fax. 84 685-60-70 info@phbarc.pl www.phbarc.pl
Apitec Jerzy Rugała Tarło-Kolonia 55A, 21-104 Niedzwied 537-696-980 www.apitec.pl apitecpl@gmail.com
Krezam Sp. z o.o. Młodzieżowa 6, 22-400 Zamość 84 638-14-48 krezam@wp.pl

WIELKOPOLSKIE

Agrostrefa usługi weterynaryjne Maja Tereskiewicz Składowa 4, 63-500 Ostrzeszów 500-349-384 biuro@agrostrefa.com
--

PUNKTY DYSTRYBUCYJNE

SKLEPY FIRMOWE

Sklep firmowy Bielsko-Biała

43-300 Bielsko-Biała, ul. Komorowicka 12,
woj. śląskie
tel. 504-207-103, sklepbielsko@lyson.com.pl

Sklep firmowy Kraków

30-106 Kraków, ul. Bolesława Komorowskiego
11a, woj. małopolskie
tel. 12 633-14-79,
centrumpszczelarskie@lyson.com.pl

Sklep firmowy Katowice

Ul. Kościuszki 3, 40-049 Katowice, Woj. Śląskie
Tel. 508-513-721, katowice@pasiekalyson.pl

Sklep firmowy Radom

ul. 25 Czerwca 5/9A, 26-600 Radom,
woj. mazowieckie
tel. +48 519-447-431

WKRÓTCE OTWARCIE!

Lyson Sp z o.o. Radzymin

ul. Wiejska 5, 05-250 Radzymin, woj. mazowieckie
tel. 22 786-62-89, kom. 666 341 447
radzymin@lysonspzoo.pl, www.radzymin.lysonspzoo.pl

Lyson Sp z o.o. Poznań

60-476 Poznań, ul. Jasielska 8c, woj. wielkopolskie
tel./fax 61 842-58-22,
hurtownia@ospoznan.pl, www.ospoznan.pl



Centrum Pszczelarskie Łukasiewicz,

» Hurtownia Pszczelarska
Suchlica 5a, 74-404 Cychry,
woj. zachodniopomorskie,
tel. 723-710-100
» Sklep Pszczelarski.
73-110 Stargard Szczeciński,
ul. Ślaska 8, tel. 697-093-100,
woj. zachodniopomorskie
pszczoły@pszczelnictwo.com.pl
www.pszczelnictwo.com.pl

Allepszczota

36-130 Raniżów
os. Zembrza 52
woj. podkarpackie
tel: 536 440 008,
536 440 009
sklep@allehobby.pl
www.allehobby.pl

PPHU "NEKTAR"

Karczowiska Górne 37
82-335 Gronowo Elbląskie
woj. warmińsko-mazurskie
tel. 55 232-46-04
biuro@nektar.com.pl
sklep@nektar.com.pl
www.nektar.com.pl

PPH BARTNIK Jarosław Pieńko

ul. Brzeska 48, 21-500 Biała Podlaska
woj. lubelskie
tel. 509-114-344, fax 83 342-28-25
jaroslawpienko@o2.pl
www.bartnik-pienko.pl

PHPU HURT-MOT

Mirosława Chmurska
» ul. Tkacka 2, 95-200 Pabianice,
woj. łódzkie
tel. 42 215-35-86
anetachmurska@interia.pl
» ul. Słowackiego 37,
97-200 Tomaszów Mazowiecki,
woj. łódzkie
tel. 784-083-27

Bartnik

Bogusława i Łukasz Weber
ul. Kluczborska 13, 50-323 Wrocław
woj. dolnośląskie
tel. 71 322-48-02
kontakt@miody-bartnik.pl
www.miody-bartnik.pl

Lavender Janusz Mrozek

ul. Polna 11, 42-284 Kalina
woj. śląskie
tel. 600-498-943
janusz.press@onet.eu
www.sklep-lavender.pl

R.Z.P.W.P Kalisz

ul. 3 Maja 13a,
62-800 Kalisz
woj. wielkopolskie
tel. 62 757-44-85
pszczelarze_kalisz@op.pl

Rejonowy Związek Pszczelarzy

w Lesznie,
ul. Jana Ostroroga 83,
64-100 Leszno
tel.: +48 65 520-97-40
woj. wielkopolskie
rzpleszno@o2.pl



LYSON Poland

www.lyson.com.pl



Przedsiębiorstwo Pszczelarskie Tomasz Łysoń Spółka z o.o. Spółka Komandytowa

34-125 Sułkowice | ul. Raławicka 162 | NIP: 551-260-51-86

Główny sklep oraz siedziba firmy (adres do wysyłki) - 34-124 Klecza Górna | Klecza Dolna 148

Kontakt: tel. +48 33 875-93-24 | tel. +48 33 875-99-40 | fax +48 33 844-75-21

email: sklep@lyson.com.pl